

안타리 페이지 F-6

○ 사용 설명서



○ 제품사양

전원	AC220V-240V, 60HZ
소비전력	1450W
최초예열	1분
용액소비율	12ml/min(100%출력 기준)
전용용액	Antari FLG-5
탱크용량	5 Liter
사용시간	7시간/5L
컨트롤	DMX512, 매뉴얼, 타이머, 무선(옵션)
무게	17.2kg
크기	L493 W424 H280 mm
DMX Channels	2채널, XLR 5핀
옵션액세서리	ES-W-DMX 무선, WTR-110 무선리모트

○ 제품 구성품

- ①F-6*1개 ②파워코드*1 ③사용설명서(영문)

○ F-6 외관

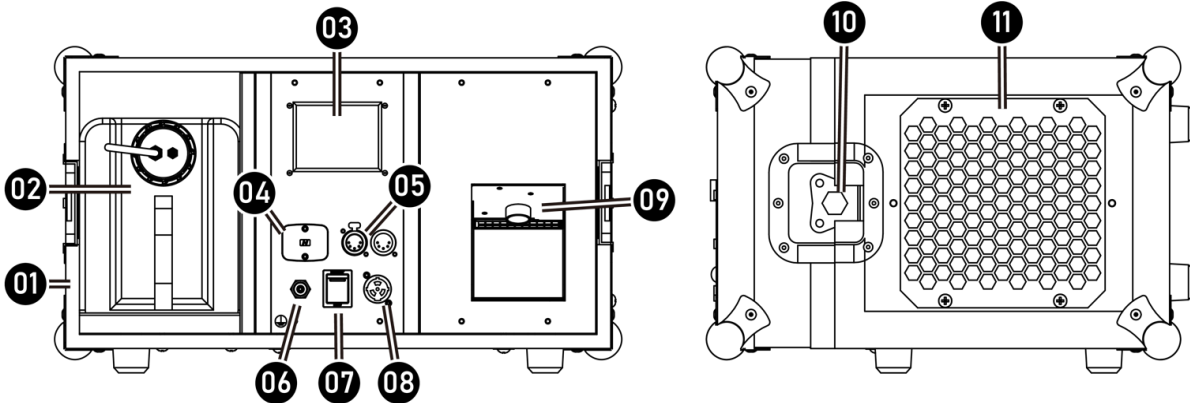

01. 항공 케이스	07. 전원 스위치
02. 5리터 용액통Tank	08. 전원 코드 연결부
03. TFT-LCD 터치패널	09. 안개 분사구
04. 무선리모트 수신기 설치부	10. 항공 케이스 잠금장치
05. DMX연결부	11. 통풍구
06. 용액 호스 연결부	

○ 사용방법

- 1 제품을 주위 50cm 공간을 두고 적당한 위치에 설치 합니다.
- 2 용액 탱크 주입구 뚜껑을 열고 안타리 정품 포그액을 적당량 넣습니다.
- 3 전원 코드를 연결하고 전원 스위치를 "ON"하면 예열이 시작 됩니다. 예열하는데 약 1분이 소요됩니다.
- 4 예열이 완료되면 화면에 "Ready to Faze" 라는 문구가 뜹니다.
- 5 컨트롤 패널을 조작하여 사용 합니다. (아래 참조)

6 사용 후 "Self clean Mode로 진입하고, 180초간 크리닝 후 전원 스위치를 "OFF"합니다.

○ Control Panel 개요

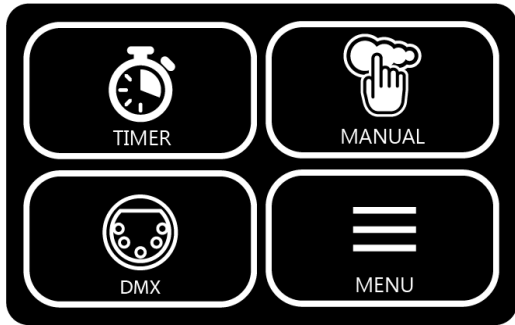

아이콘	실행 내용
✓	확인
◆	설정값 조정
↶	이전 페이지
▶	실행
⏸	실행 취소
⚙	설정 진입

○ Control Menu

Main Menu	Item	Description	
Timer	Interval	1 – 999 sec	
	Duration	1 – 999 sec	
	Output Level	1 – 100%	
	Fan Level	20 – 100%	
Manual	Output Level	1 – 100%	
	Fan Level	20 – 100%	
W-DMX	Address	001-512	
	Channel Mode	3 Modes	
	W-DMX Power	On/Off	
	W-DMX Reset	Unpair	
Menu	Information	Software Version	
		LCD BackLight	High/Mid/Low/AutoOff
	Setting	Run Last	On/Off
		Language	English/中文/日本語
		WRC Pairing	Pair/Unpair
Self Clean Mode	Count 180 sec		

○ DMX 연결

5 Pin XLR

Pin	Function
1	Ground
2	Data-
3	Data+
4	N/A
5	N/A

** There is a protection cap on DMX IN, please remove it with your finger before operation.

○ DMX 동작

Channel Mode		DMX Value Range	Function
Channel 1	Fog Output Level	0 – 5	Off
		6 – 255	1 – 100%
Channel 2	Fan Speed	0-50	20%
		51-255	21-100%
Channel Mode		Function	
Mode 1	Channel 1	Ch1 and Ch2 Sync Output	
Mode 2	Channel 1	Ch1 and Fan Speed at 100%	
Mode 3	Channel 2	Ch1 Fog Output and Ch2 Fan Speed	

○ ES-W-DMX(옵션)

무선 DMX 를 사용할 경우 아래 ES-W-DMX 수신기를 달아야 합니다.

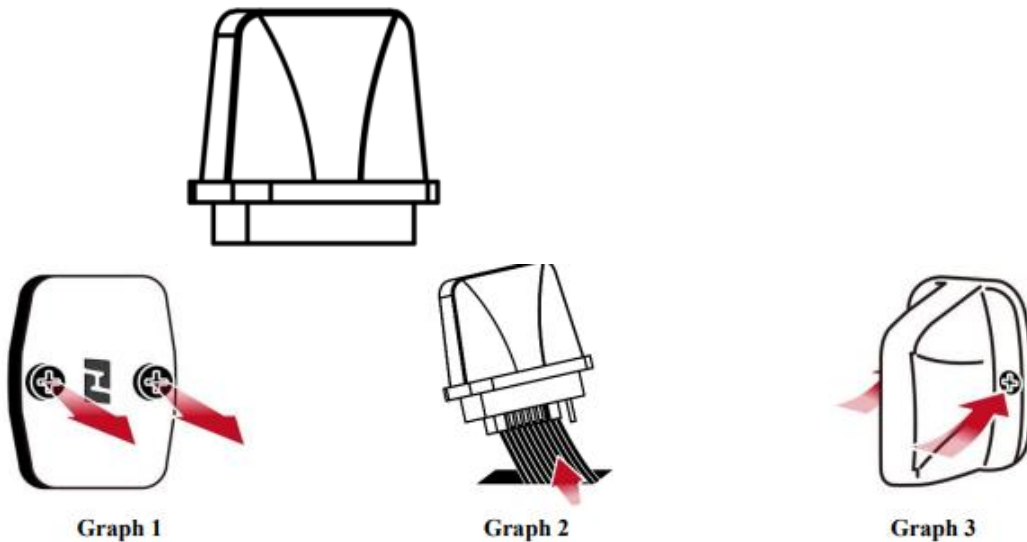

아래와 같이 무선 DMX 기능을 활성화 시켜줍니다.

1. DMX 세팅 메뉴를 엔터합니다
2. [W-DMX-power] 로 가서 활성화 시키고 아래 스크린 상태를 확인합니다.

Signal on LCD display	W-DMX Status
○ (Green Light)	W-DMX present
⊙	No DMX present
⊙	Link to TX lost
● (Red Light)	Not assigned

○ 무선리모트 옵션(WTR-110)

-수신기 설치

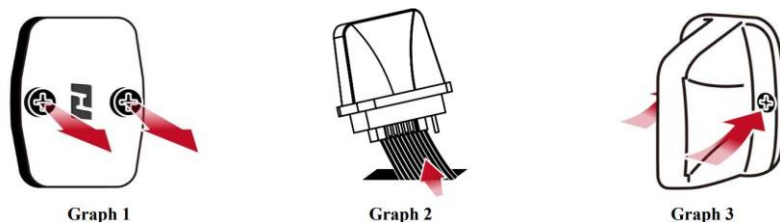

-동작 방법

버튼	기능
A	포그 분사
B	포그 정지
C	포그량 증가
D	포그량 감소



W-2 Wireless Transmitter



Wireless Receiver

-페어링 방법

수신기에 송신기를 5개까지 페어링 할 수 있습니다.

Step1. 기계가 'Ready' 상태인지 확인합니다.

Step2. 메뉴 버튼을 누릅니다

Step3. 화살표를 눌러 [WTR Pairing] 으로 갑니다

Step4. [Pair] 를 누른 다음 송신기에 있는 [A]버튼을 누릅니다

○ 주의사항

- 1 대한민국에서 사용할 수 있게 제작된 제품으로 접지형 AC 220V전원에 연결하십시오.
- 2 **안타리 정품 용액을 사용 하십시오. (비정품 용액 사용시 오작동 및 고장 유발)**
- 3 포그액 보충시 기계 내부에 묻거나 흐르지 않게 유의 하십시오.
- 4 비 혹은 습기에 노출시키지 마십시오.
- 5 통풍이 잘 되는 곳에 설치하고, 기계 주위에 최소50cm의 공간을 두십시오.
- 6 기계를 이동, 운반할시에는 포그액을 모두 제거하고 이동 하십시오.
- 7 용액을 넣을 때는 기계를 끄십시오. 용액통에 인화성 물질을 넣지 마십시오
- 8 **용액이 없는 상태로 기계를 작동하지 마십시오**
- 9 노즐 주위는 뜨거우니 적어도 50cm 이상 거리를 유지하십시오
- 10 사용 전원이 맞는지 확인하십시오
- 11 기계를 임의로 변경, 분해, 수리하지 마십시오. 고장, 감전, 화재의 원인이 될 수 있습니다.
- 12 **최소 1회/1개월 작동하여 주십시오.**
- 13 1개월 이상 장기간 사용하지 않을 경우 : 용액 대신 증류수(정제수)를 넣고 분사하여 남아있는 포그액을 제거하고 보관하면 노즐막힘이나 내부부식을 예방할 수 있습니다.
- 14 보관전에는 항상 히터가 완전히 식었는지 확인하고 보관합니다.
내부에 습기가 생기면 고장과 오작동의 원인이 됩니다.
- 15 천정형브라켓을 이용하여 높은곳에 설치할 경우 낙하되지 않도록 주의하여 설치합니다.
- 16 사용법 도움 및 정상적인 작동이 되지 않을 경우 고객센터로 문의 하십시오.

○ 무상보증 면책 조항

Antari가 제조한 제품에 대해서 재료 및 기술에 결함이 없음을 1년동안 보증합니다.

본 보증에 따른 당사의 의무와 책임은 당사에서 수리 또는 교체하는 것에 국한됩니다.

부적절한 사용이나 사용자의 과실로 인한 고장은 무상수리나 교체가 적용되지 않습니다.

성능에 영향을 미치는 제품 변경, 수리, 조립, 부주의, 오용등으로 인한 어떤 종류의 손실이나 손해에 당사는 책임지지 않습니다.



미래인터내셔널 주식회사

경기도 군포시 고산로148번길17 군포IT밸리 B동1806호,1807호

대표전화 031-395-4020~4021

홈페이지 www.antari.co.kr